



COMPANY PROFILE

PROFIL SPOLEČNOSTI



BRAKE
SYSTEMS

TRADITIONS AND SUPPLIES AROUND THE WORLD

DAKO-CZ is the leading manufacturer of pneumatic, electromechanical and hydraulic brake systems and components for railway vehicles with a tradition dating back more than 208year. The firm, which has a planned annual turnover of around 63 million euro, 54 % of which is made up of contracts abroad, is based in Třemošnice in eastern Bohemia. The owner of the company is the CZECHOSLOVAK GROUP a.s.

DAKO-CZ supplies brake systems and components for freight cars, passenger coaches, suburban units, locomotives, maintenance cars, metro cars and trams. Railway vehicles with DAKO brakes can be seen not only in Europe, but also in China, India, Malaysia, Indonesia, and Algeria, where the company collaborates with global rolling stock manufacturers and rail transport operators. The company has its own development, a modern testing laboratory and a design and construction centre.

The company DAKO-CZ is a member of the industrial-technological group CSG and its division CSG Mobility.

- member of UNIFE and ACRI association
- number of employees: 650
- year company established: 1816

TRADICE A DODÁVKY DO CELÉHO SVĚTA

Společnost DAKO-CZ, a.s. je předním výrobcem pneumatických, elektromechanických a hydraulických brzdových systémů a komponentů pro kolejová vozidla s 208letou tradicí. Firma s ročními tržbami okolo 63 milionů euro, na kterých se ze 54 % podílí zahraniční zakázky, sídlí v Třemošnici ve východních Čechách. Vlastníkem společnosti je skupina CZECHOSLOVAK GROUP a.s.

DAKO-CZ dodává brzdové systémy a komponenty pro nákladní vagóny, osobní vozy, příměstské jednotky, lokomotivy, údržbové vozy, soupravy metra i tramvaje. Kolejová vozidla s brzdami DAKO je možné vidět nejen v Evropě, ale také v Číně, Indii, Malajsii, Indonésii či Alžírsku, kde společnost spolupracuje se světovými výrobci kolejových vozidel a provozovateli kolejové dopravy. Společnost má vlastní vývoj, disponuje moderní zkušební laboratoří a konstrukčním pracovištěm.

Společnost DAKO-CZ je členem průmyslově-technologické skupiny Czechoslovak Group (CSG) a její divize CSG Mobility.

- člen asociace UNIFE a ACRI
- počet zaměstnanců: 650
- rok založení společnosti: 1816





Headquarters
Hlavní sídlo

Třemošnice



Established
Založení

1816



Staff
Počet zaměstnanců

650



Revenues
Tržby

63 million €



Share of export
Podíl exportu

54 %



OWN PRODUCTION
VLASTNÍ PRODUKCE DAKO-CZ

- Passenger transport | Osobní doprava
- Freight transport | Nákladní doprava
- Spare parts | Náhradní díly
- Repairs and service | Opravy a servis
- Commercial goods | Obchodní zboží
- Service trades | Služby
- Other | Ostatní

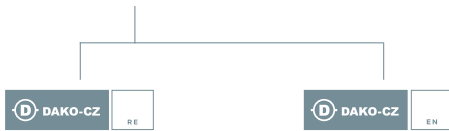

DAKO-CZ IN THE CZECH REPUBLIC

DAKO-CZ, a.s.

- production of brake systems and components for rail vehicles,
- company headquarters – Třemošnice.

DAKO-CZ RE, s.r.o.

- the company was founded in 2019 and its activity is the rental of non-production real estate,
- company headquarters – Třemošnice.

DAKO-CZ EN, a.s.

DAKO-CZ V ČESKÉ REPUBLICĚ

DAKO-CZ, a.s.

- výroba brzdových systémů a komponentů pro kolejová vozidla,
- hlavní sídlo společnosti – Třemošnice.

DAKO-CZ RE, s.r.o.

- společnost byla založena v roce 2019 a její činností je pronájem nemovitostí nevýrobního charakteru,
- sídlo společnosti – Třemošnice.

DAKO-CZ EN, a.s.

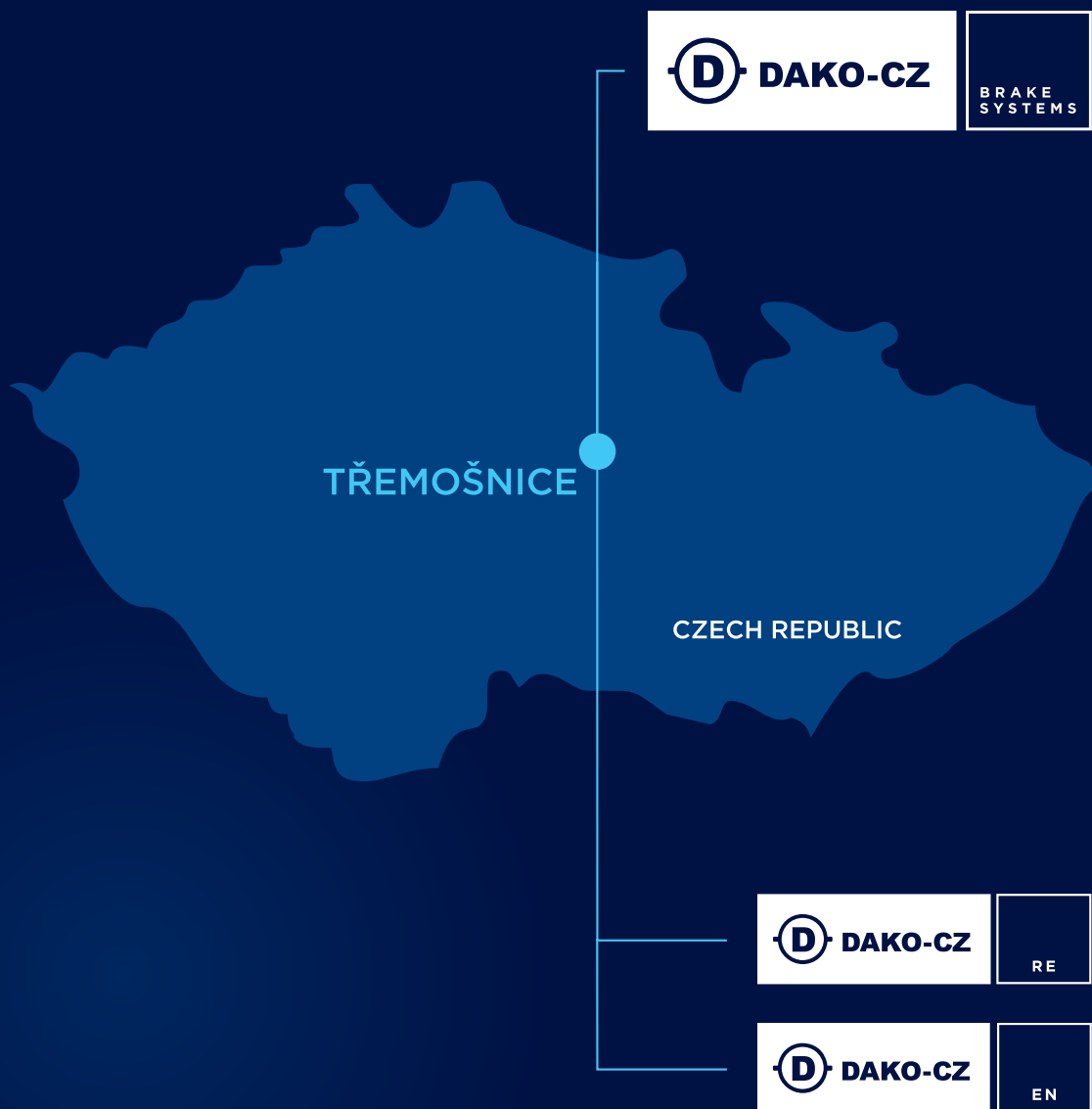

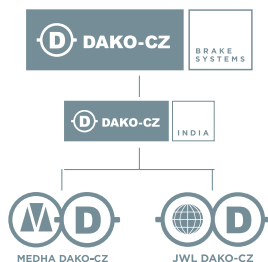

DAKO-CZ IN INDIA

DAKO-CZ INDIA Pvt. Ltd.

- DAKO-CZ INDIA Pvt. Ltd. is a subsidiary of DAKO-CZ, a.s. The main task of DAKO-CZ INDIA is the management of the subsidiaries MEDHA DAKO-CZ Pvt. Ltd. and JWL DAKO-CZ Pvt. Ltd.
- The company will provide logistics flows for subsidiaries as well as logistics and production for the parent company DAKO-CZ, a.s. and for other companies in the CSG Group. The important tasks also include the search for and development of mutual new business opportunities between the Czech Republic and India.
- company headquarters – Hyderabad

MEDHA DAKO-CZ Pvt. Ltd.

- With a key player on the Indian market and our partner, Medha Servo Drives Pvt. Ltd., we have established a subsidiary company called MEDHA DAKO-CZ Pvt. Ltd. with its registered office in Hyderabad. Our cooperation is focused on the supply of complete and modern brake systems for the newly prepared EMU, METRA cars and locomotives for the Indian Railways.
- company headquarters – Hyderabad

JWL DAKO-CZ Pvt. Ltd.

- In Kolkata, we, together with the number two on the market in the manufacture of freight wagons, the company Jupiter Wagon Ltd. have established the subsidiary. The partnership is focused on the supply of disc brakes for the LHB passenger cars.
- company premises – Kolkata

DAKO-CZ V INDII

DAKO-CZ INDIA Pvt. Ltd.

- Společnost DAKO-CZ INDIA Pvt. Ltd. je dceřinou společností společnosti DAKO-CZ, a.s.. Hlavním úkolem společnosti DAKO-CZ INDIA je správa dceřiných společností MEDHA DAKO-CZ Pvt. Ltd. a JWL DAKO-CZ Pvt. Ltd.
- Společnost bude zajišťovat logistické toky pro dceřiné společnosti a také logistiku a výrobu pro mateřskou společnost DAKO-CZ, a.s. a pro další společnosti ve skupině CSG. Mezi významné úkoly patří také vyhledávání a rozvoj vzájemných nových obchodních příležitostí mezi Českou republikou a Indií.
- sídlo společnosti – Hyderabad

MEDHA DAKO-CZ Pvt. Ltd.

- S klíčovým hráčem na indickém trhu a naším partnerem, společností Medha Servo Drives Pvt. Ltd. jsme založili dceřinou společnost s názvem MEDHA DAKO-CZ Pvt. Ltd. se sídlem v Hyderabadu. Naše spolupráce je soustředěna na dodávky ucelených a moderních brzdových systémů pro nově připravované vozy EMU, METRA a lokomotiv pro Indickou železnici.
- sídlo společnosti – Hyderabad

JWL DAKO-CZ Pvt. Ltd.

- V Kalkatě jsme s dvojkou na trhu v oblasti výroby nákladních vozů, firmou Jupiter Wagon Ltd. založili dceřinou společnost. Spolupráce se soustředí na oblast dodávek kotoučových brzd pro osobní vozy typu LHB.
- sídlo společnosti – Kalkata



DAKO-CZ, THE RIGHT CHOICE

- one of the most important manufacturers of brake systems and components for rolling stock;
- 208 years' experience;
- a member of the CZECHOSLOVAK GROUP;
- a reliable supplier for global rolling stock manufacturers and rail transport operators;
- high production capacity;
- highly qualified and professional staff;
- individual technical solutions (customised to suit the client);
- financial stability.

DAKO-CZ'S MISSION

is to operate on the global market in rolling stock brake systems on a long-term and successful basis, while retaining its ability to enter other markets in engineering products with high added value. We consider the basic prerequisites for successfully achieving this mission to be our own research and development, investments in cutting-edge technology to maintain our competitiveness, employing top-class engineers and skilled workers, to whom we provide job security with a stable employer, and maintaining and developing relationships with our customers, which are primarily global manufacturers of rolling stock for railways and urban rail public transport systems (trams and metro). As a firm that operates all over the world we also respect and build on our relations with the region in which we are based and with the local authorities. We always strive to ensure that our business is sustainable.

THE AMBITION OF DAKO-CZ

To be a globally successful and constantly growing manufacturer of rolling stock brake systems and components, which offers the latest technology in its field, top quality and the ability to flexibly respond to its customers' needs.

DAKO-CZ, SPRÁVNÁ VOLBA

- jeden z nejvýznamnějších výrobců brzdových systémů a komponentů pro kolejová vozidla ve světě;
- 208leté zkušenosti;
- člen skupiny CZECHOSLOVAK GROUP;
- spolehlivý dodavatel pro světové výrobce kolejových vozidel a provozovatele kolejové dopravy;
- vysoká výrobní kapacita;
- odborný a profesionální personál;
- individuální technické řešení (na míru klienta);
- finanční stabilita.

POSLÁNÍM SPOLEČNOSTI DAKO-CZ

je dlouhodobě a úspěšně působit na světovém trhu brzdových systémů pro kolejová vozidla a zároveň si uchovat schopnost vstoupit na jiné trhy strojírenských výrobků s vysokou přidanou hodnotou. Za základní podmínky úspěšného plnění naší mise považujeme vlastní výzkum a vývoj, investice do špičkových technologií k uchování konkurenceschopnosti, zaměstnávání špičkových inženýrů i kvalifikovaných dělníků, kterým poskytujeme jistotu práce u stabilního zaměstnavatele, a udržování a rozvoj vztahů s našimi zákazníky, kterými jsou zejména světoví výrobci kolejových vozidel pro železnice a kolejové systémy městské hromadné dopravy (tramvaje a metro). Jako celosvětově působící firma ctíme a budujeme vztahy s regionem, kde sídlíme, a jeho samosprávou. Jednáme vždy tak, aby naše podnikání bylo trvale udržitelné.

VIZE SPOLEČNOSTI DAKO-CZ

Být celosvětově úspěšným a dlouhodobě rostoucím výrobcem brzdových systémů a komponentů pro kolejová vozidla, který nabízí ve svém oboru nejnovější technologii, špičkovou kvalitu a pružnost v reakci na zákaznické potřeby.



Our history
Naše historie

●	1816	Establishing of the foundry by Josef Jan Zvěřina Založení slévárny a hamru Josefem Janem Zvěřinou
●	1920	First deliveries for the railway První dodávky pro železnici
●	1934	Launch of the operation of the pressure metal foundry of light metals Spuštění provozu tlakové slévárny lehkých kovů
●	1952	Commencement of the development task „Czechoslovak brake system for railway vehicles“ Zahájení vývojového úkolu „Československý brzdový systém železničních vlaků“
●	1956	Approval of DAKO brake system by UIC brake board – CV1D distributor, series production commencement Schválení brzdového systému DAKO brzdovou komisí UIC – rozváděč CV1D, zahájení sériové výroby
●	1963	Building of the new DAKO plant on a greenfield site in Třemošnice. The current location of the company Zahájení výstavby nového závodu DAKO na „zelené louce“ v Třemošnici, současně působiště společnosti
●	1992	Establishing of the DAKO, a.s. Třemošnice Založení společnosti DAKO, a.s. Třemošnice
●	1996	Establishing of the hydraulic department Založení vývojového oddělení tramvajových brzd
●	2000	The expansion of the DAKO brake system export to Switzerland, Germany, Italy, England and other UIC states (International Rail Union) Rozmach exportu brzdového systému DAKO do Švýcarska, Německa, Itálie, Anglie a ostatních států UIC (mezinárodní železniční unie)
●	2002	Establishing of the DAKO-CZ, a.s. Třemošnice The renewal of the international approval of the DAKO brake system - the CV1nD distributor Vznik samostatné společnosti DAKO-CZ, a.s. Třemošnice Obnovení mezinárodní homologace brzdového systému DAKO – rozváděč CV1nD
●	2004	First project with Siemens AG – delivery of the brake systems and components for metro cars in Oslo Zahájení spolupráce na vývoji a výrobě brzdových systémů a komponentů pro společnost Siemens AG v oblasti souprav metra, první projekt metro Oslo
●	2006	First deliveries for the Indian market (cooperation with Escorts) Zahájení dodávek na indický trh (Escorts)
●	2008	DAKO-CZ a.s. entry to the industrial enterprises of entrepreneur Jaroslav Strnad Vstup DAKO-CZ, a.s. do průmyslových podniků podnikatele Jaroslava Strnada
●	2013	First project with Stadler Rail AG – delivery of the brake systems and components for train units Flirt 3, Polish State Railways Zahájení spolupráce v oblasti dodávek pneumatického řízení brzd pro společnost Stadler Rail AG pro příměstské jednotky. První dodávka modulového brzdového systému pro vlakové soupravy Flirt 3, Polské státní dráhy
●	2016	Establishing of the mechatronic department. The first own electronics from DAKO-CZ workshop. 200 years of DAKO-CZ (1816–2016) Vznik oddělení mechatroniky, první vlastní elektronika z dílny DAKO-CZ 200 let společnosti DAKO-CZ (1816–2016)
●	2018	Electromechanical brake unit including the control unit and the DST-01 backup power module in the green solution for the Moderus Gamma tram in Poznan. Customer: Modertrans The first control unit pneumatic brake Elektromechanická brzdová jednotka, včetně řízení a záložního zdroje v green provedení pro tramvaje Moderus Gamma, Modertrans, Poznaň Řídicí jednotka pneumatické brzd
●	2019	Change of registered office: DAKO-CZ, a.s., Josefa Daňka 1956, 538 43 Třemošnice Změna sídla společnosti: DAKO-CZ, a.s., Josefa Daňka 1956, 538 43 Třemošnice
●	2020	100 years since the birth of the inventor and father of the brake DAKO Mr. Josef Daněk Opening of a service centre and completion of the construction of a new production hall Completed homologation of anti-skid sets according to UIC Completion of the development of a new anti-skid drain valve N8.2 100 let od narození vynálezce a otce brzd DAKO pana Josefa Daňka Otevření servisního střediska a dokončení výstavby nové výrobní haly Dokončená homologace protismyku dle UIC Dokončení vývoje nového vypouštěcího ventilu protismyku N8.2
●	2021	205 years of DAKO-CZ (1816–2021) Obtaining the title Company of the Year of the Pardubice Region and placement in the TOP 5 companies in the Czech Republic The holding company CZECHOSLOVAK GROUP became the 100% owner of the company DAKO-CZ MACHINERY, a.s. – new subsidiary 205 let společnosti DAKO-CZ (1816–2021) Získání titulu Firma roku Pardubického kraje a umístění v TOP 5 společnost v ČR 100 % vlastníkem společnosti se stal holding CZECHOSLOVAK GROUP DAKO-CZ MACHINERY, a.s. – nová dceřiná společnost
●	2022	We have won an award that people understand across all continents – Business Superbrands 2022 A new member of UNIFE MEDHA DAKO-CZ Pvt. Ltd. and JWL DAKO-CZ (INDIA) Ltd. – new subsidiaries in India Monday, 12 December 2022, DAKO-CZ exceeded two billion turnover for the first time in history Získali jsme ocenění, jemuž lidé rozumí napříč všemi kontinenty – Business Superbrands 2022 Nový člen UNIFE MEDHA DAKO-CZ Pvt. Ltd. a JWL DAKO-CZ (INDIA) Ltd. – nové dceřiné společnosti v Indii 12. prosince 2022 DAKO-CZ překročilo dvoumiliardový obrát společnosti
●	2023	The company DAKO-CZ is a member of the industrial-technological group CSG and its division CSG Mobility. DAKO-CZ INDIA – establishment of a new subsidiary in India DAKO-CZ RE, a.s. – establishment of a new subsidiary DAKO-CZ je členem průmyslově-technologické skupiny CZECHOSLOVAK GROUP (CSG) a její divize CSG Mobility. DAKO-CZ INDIA – založení nové dceřiné společnosti v Indii DAKO-CZ RE, a.s. – založení nové dceřiné společnosti

QUALITY PRODUCTION IS OUR PRIORITY

54 workers of the research and development department, a modern testing laboratory and a design workplace, is what we can be proud of at DAKO-CZ. It is thanks to these parameters that we can compete with our products even the biggest players on the rail market. Our own KNOW-HOW guarantees us to be a globally successful and long-term manufacturer of brake systems and components for rail vehicles, offering the latest technology, top quality and flexibility in response to customer needs in the sector.

QUALITY AND CERTIFICATION

We have state-of-the-art technologies and since 1996 we have implemented a quality management system certified according to the requirements of the ISO 9001 standard. At the present time, we meet the requirements of the EN ISO 9001:2015 and ISO/TS 22163:2017 standards. The company DAKO-CZ fully identifies with the philosophy of applying the IRIS - International Railway Standard.

The welding process, within the scope of the ČSN EN ISO 3834-2 standard and the ČD V95/5 regulation, is regularly verified and certified by SVV Praha, the compliance with the requirements of the DIN EN 15085-2 standard is verified by DVS ZERT. For the Slovak market, the welding process is approved by the Railway Regulatory Authority.

In 2022, the company DAKO-CZ became a member of UNIFE, which brings together national associations of the railway industry, and was awarded the prestigious Czech Superbrands award.

For us, the certificates are a condition and commitment to meet the delivery criteria that lead to the satisfaction of our customers. The company DAKO-CZ, a.s. thus guarantees compliance with the strict requirements of these standards.



More about the quality and certification
Více o kvalitě a certifikaci

VYRÁBĚT KVALITNĚ, TO JE NÁŠ CÍL

54 pracovníků v R&D, moderní zkušební laboratoř a konstrukční pracoviště, tím se u nás v DAKO-CZ můžeme pochlubit. Právě díky těmto parametrům můžeme se svými výrobky konkurovat i těm největším hráčům na trhu v oblasti kolejové dopravy. Vlastní KNOW-HOW nám zaručuje být celosvětově úspěšným a dlouhodobě rostoucím výrobcem brzdových systémů a komponentů pro kolejová vozidla, který ve svém oboru nabízí nejnovější technologii, špičkovou kvalitu a pružnost v reakci na zákaznické potřeby. Disponujeme konstrukčními pracovišti, které se nacházejí v Praze, Ostravě a Pardubicích.

KVALITA A CERTIFIKACE

Disponujeme nejmodernějšími technologiemi a od roku 1996 máme zaveden systém řízení jakosti certifikovaný podle požadavků ISO 9001.

V současné době splňujeme požadavky normy EN ISO 9001:2015 a normy ISO/TS 22163:2017. DAKO-CZ se plně ztotožňuje s filosofií uplatňování norem IRIS - International Railway Standard.

Proces svařování v rozsahu normy ČSN EN ISO 3834-2 a předpisu ČD V95/5 je pravidelně ověřován a certifikován společností SVV Praha, soulad s požadavky normy DIN EN 15085-2 společností DVS ZERT. Pro slovenský trh je proces svařování schválen Úradom pre reguláciu železničnej dopravy.

V roce 2022 se společnost DAKO-CZ stala členem UNIFE, které sdružuje národní asociace železničního průmyslu a získala prestižní ocenění Czech Superbrands. Certifikáty jsou pro nás podmínkou a závazkem splnění kritérií dodávek, které vedou ke spokojenosti našich zákazníků. Společnost DAKO-CZ, a.s. tím zaručuje splnění přísných požadavků a standardů těchto norem.

Scan all 2022 key milestones
Naskenujte všechny milníky roku 2022



ON MONDAY, 12 DECEMBER 2022, WE REACHED ANOTHER MILESTONE IN THE COMPANY'S HISTORY

For the first time in the company's history, DAKO-CZ, a.s., exceeded the two-billion turnover. This great milestone is the result of the whole year's work of the entire DAKO team!

V PONDĚLÍ 12. 12. 2022 JSME DO HISTORIE SPOLEČNOSTI ZAPSALI DALŠÍ MILNÍK

Společnost DAKO-CZ, a.s. poprvé v historii společnosti překročila dvoumiliardový obrat. Tento skvělý milník je výsledkem celoroční práce celého DAKO týmu!



WE CREATE A MODERN WORKING ENVIRONMENT!

The company DAKO-CZ, a.s. is constantly investing in the acquisition of new technologies that enable it to produce brake systems and components that meet the highest technical and quality requirements.

NEW ASSEMBLY

The construction of our new modern assembly hall took only 294 days, thanks to which we increased the assembly capacity by as much as 26 %. On a built-up area of almost 1,700 m², there is modernized equipment for more efficient handling of parts, using electronic balancers and bridge cranes. The entire workplace uses a line system. The production lines have also undergone modernization which makes it possible to increase the efficiency of assembly operations and material transport.

CENTRAL WAREHOUSE

The construction of the central warehouse is connected to the production and assembly facilities; the construction meets strict safety requirements. A smooth logistics flow is ensured in the entire area – from the receipt of materials, handover of goods, input control to the sorting and storage of goods. The built-up area of the warehouse is more than 2,538 m² and has 3,500 pallet places, while the depth of one place is 1,300 mm. This is the main area for the receipt of goods. There are 4 vertical stackers which have a capacity of 130 tons of goods. The materials are transported by electric trucks (VNA) and electric pallet trucks. At this point, the main receipt of materials from the machining shop and sub-products from assembly takes place.

LOGISTICS PROJECT

The growth of our company is not only based on plenty of orders, although without them it would not be possible, of course. The key element was that we decided to modernize the entire production process during full operation.

VYTVÁŘÍME MODERNÍ PRACOVNÍ PROSTŘEDÍ!

Společnost DAKO-CZ, a.s. neustále investuje do pořízení nových technologií, díky kterým je schopná vyrábět brzdové systémy a komponenty odpovídající nejvyšším technickým a kvalitativním požadavkům.

NOVÁ MONTÁŽ

294 dní právě tak krátce trvala výstavba naší nové moderní montážní haly, díky které jsme zvýšili kapacitu montáže o celých 26 %. Na zastavěné ploše téměř 1700 m² se nachází modernizované vybavení pro efektivnější manipulaci s dílci, pomocí elektronických balancérů a mostových jeřábů. Celé pracoviště je řešeno liniovým systémem. Modernizaci prošly také výrobní linky, které umožňují zvyšování efektivitu montážních operací a transportu materiálu.

CENTRÁLNÍ SKLAD

Výstavba centrálního skladu navazuje na výrobní a montážní objekty, stavba splňuje přísné bezpečnostní požadavky. V celém prostoru je zabezpečen plynulý logistický tok – od příjmu materiálu, předání zboží, vstupní kontrolu až po třídění a zaskladnění zboží. Zastavěná plocha skladu je více jak 2538 m² a disponuje 3500 paletových míst, přičemž hloubka jednoho místa je 1300 mm. Jedná se o hlavní prostor příjmu zboží. Nachází se zde 4 vertikální zakladače, které mají kapacitu 130 tun zboží. Doprava materiálu se uskutečňuje skrze elektrické vozíky (VNA) a elektrické paletovací vozíky. V tomto místě se uskutečňuje hlavní příjem materiálu z obrobny a dílčích výrobků z montáže.

PROJEKT LOGISTIKA

Růst naší společnosti nestojí jenom na zakázkové naplněnosti, byť bez ní by to pochopitelně nebylo možné. Klíčové bylo, že jsme se rozhodli za plného provozu modernizovat celý výrobní proces.



WE BECAME PART OF UNIFE DAKO-CZ

The company DAKO-CZ helps to significantly improve railway safety by developing and manufacturing brake systems for most railway applications. Our ambitious goals must correspond to all current market trends and even try to anticipate them. That is why we are proud to have become a **new member of UNIFE (THE EUROPEAN RAIL INDUSTRY)** in May.

STALI JSME SE SOUČÁSTÍ UNIFE DAKO-CZ

Společnost DAKO-CZ pomáhá výrazně zvyšovat bezpečnost na železnici vývojem a výrobou brzdových systémů pro většinu železničních aplikací. Naše ambiciózní cíle musí odpovídat všem aktuálním tržním trendům a dokonce se je snažit předvídat. Proto jsme hrdí na to, že jsme se v květnu stali **novým členem UNIFE (THE EUROPEAN RAIL INDUSTRY)**.



WE ARE RESPONSIBLE AND WE SUPPORT ACTIVITIES IN OUR SURROUNDINGS

In 2024, DAKO-CZ, a.s. celebrates 208 years since its foundation and we try to reflect our long-standing operation in social responsibility. We have been supporting projects in the vicinity of Třemošnice for a long time, we support our family employees in their activities, the Třemánek centre, vocational schools, high schools and universities, both in the Czech Republic and abroad. In the long term, we strive to be a partner that our fellow citizens can rely on.

We support projects also at the national level. We participated in a fund-raiser called "Shoe Boxes". We prepared the boxes, which made small children and teenagers happy on Christmas Day, together with our employees who participated in the event in large numbers. For this, we would like to thank them very much. We also paid attention to the athletes and the development of new talents when we supported the Czech Athletic Association with a financial donation which brings together athletic clubs in the Czech Republic.

We continue to work on projects proposed by our employees. We give the biggest support to little Nela Kočárková from Ronov nad Doubravou, whom we have been supporting financially since 2018. This project was nominated by the employees themselves as part of the Family Day. Little Nelinka was born with hydrocephalus and angel bracelets, which Nely's mother makes, make us happy and accompany us through all important events in the Czech Republic as well as abroad. We are very happy that thanks to our support, the health of little Nela is constantly improving. We also support people with intellectual disabilities who live their daily lives in a mutual community.

CHOVÁME SE ODPOVĚDNĚ A PODPORUJEME AKTIVITY V NAŠEM OKOLÍ

V roce 2024 společnost DAKO-CZ, a.s. slaví 208 let od svého založení a toto naše dlouholeté působení se snažíme promítnout i do sociální odpovědnosti. Dlouhodobě se věnujeme podpoře projektů v blízkém okolí Třemošnice, podporujeme naše zaměstnance v jejich aktivitách, rodinné centrum Třemánek, odborná učiliště, střední a vysoké školy, jak v České republice, tak v zahraničí. Dlouhodobě se snažíme být partnerem, na kterého se mohou naši spoluobčané spolehnout.

Věnujeme se podpoře projektů i na republikové úrovni. Zapojili jsme se do sbírky s názvem „Krabice od bot“. Krabice, které na Štědrý den udělaly radost malým dětem i teenagerům jsme připravili společně s našimi zaměstnanci, kteří se akce hojně zúčastnili. Za to jim patří naše velké poděkování. Naši pozornost jsme věnovali také sportovcům a rozvoji nových talentů, kdy jsme finančním darem podpořili Český atletický svaz, který sdružuje atletické oddíly a kluby na celém území České republiky.

I nadále se věnujeme projektům, které navrhnu naši zaměstnanci. Největší podporu věnujeme malé Nele Kočárkové z Ronova nad Doubravou, kterou finančně podporujeme od roku 2018. Právě tento projekt nominovali sami zaměstnanci v rámci Rodinného dne. Malá Nelinka se narodila s hydrocefalem a andělské náramky, které maminka Nely vyrábí, dělají radost a provázejí nás všemi důležitými akcemi v České republice i v zahraničí. Jsme velmi rádi, že i díky naší podpoře se zdravotní stav malé Nely neustále zlepšuje. Věnujeme se i podpoře lidí s mentálním postižením, kteří žijí každodenní život ve vzájemném společenství.

Want to know more about social responsibility? Just scan the code.
Chcete se dozvědět více o společenské odpovědnosti? Naskenujte kód.



SERVICE CENTRE

DAKO-CZ, a.s. provides repairs and servicing to all devices that the company manufactures, or that were manufactured in the past.

In the last twenty years, there has been a significant increase in the manufacture of brake sets – both pneumatic and hydraulic. Thanks to this situation, the need for overhauls, medium and large repairs, as well as individual repairs, is gradually increasing.

Our company is responding to the ever-increasing demands of end users by opening a repair shop. The repair workshop, or a service centre, if you will, is located directly in the premises of DAKO-CZ, and has modern technologies that allow meeting the needs of customers to the maximum extent.

In the field of pneumatic equipment, we focus mainly on repairs of:

- devices for freight cars – Most,
- devices for passenger coaches,
- devices for locomotives,
- devices for railway superstructures.

In the field of hydraulic equipment, we focus mainly on repairs of:

- all brake units produced by DAKO-CZ, a.s., which include in particular: power units, M1 brake, EVO brake, brake units and sets particularly for trams 15T, 14T, 13T.

SERVISNÍ STŘEDISKO

Společnost DAKO-CZ, a.s. opravuje a servisuje veškeré přístroje, které vyrábí, či které byly vyrobeny v minulosti.

V posledních dvaceti letech došlo ke značnému nárůstu výroby brzdových souprav – jak pneumatických, tak hydraulických. Díky této situaci se postupně navyšuje i potřeba repasí, středních a velkých oprav, ale i samostatných oprav.

Na neustále se zvyšující požadavky provozovatelů reaguje naše společnost otevřením dílny oprav v Třemošnici a v Mostě a disponuje moderními technologiemi tak, aby maximálně vyhovělo potřebám zákazníků.

Z oblasti pneumatických zařízení se zaměřujeme zejména na opravy:

- přístrojů pro nákladní dopravu – Most,
- přístrojů pro osobní vozy,
- přístrojů pro lokomotivy,
- přístrojů pro vozidla na údržbu železničního svršku.

Z oblasti hydraulických zařízení se zaměřujeme zejména na opravy:

- veškerých brzdových jednotek z produkce DAKO-CZ, a.s., mezi které patří zejména: agregáty, brzda M1, brzda EVO, brzdové jednotky a agregáty především pro tramvaje 13T, 14T, 15T.

INNOTRANS – WE HAVE INTRODUCED A REVOLUTIONARY SOLUTION IN THE FIELD OF BRAKE SYSTEMS

This year, at the InnoTrans fair, two products had their world première, the lightweight beam brake - DAKO ITBL for wagons and the revolutionary electromechanical disc brake unit - DAKO KKBE. The lightweight beam brake for wagons combines simplicity and robustness in a compact design. In its development, our company applied several innovative solutions. At the same time, a unique solution in the form of the DAKO KKBE electromechanical disc brake unit was presented for the first time in Berlin, which breaks down established technical solutions and surpasses the previously available parameters of manufacturers with its parameters.

INNOTRANS – PŘEDSTAVILI JSME REVOLUČNÍ ŘEŠENÍ V OBLASTI BRZDOVÝCH SYSTÉMŮ

Na veletrhu InnoTrans si v letošním roce odbyly světovou premiéru hned dva produkty: lehká trámcová brzda DAKO ITBL pro nákladní vozy a revoluční elektromechanická kotoučová brzdová jednotka DAKO KKBE. Lehká trámcová brzda pro nákladní vozy kombinuje jednoduchost a robustnost v kompaktním provedení. Při jejím vývoji naše společnost aplikovala několik inovativních řešení. Zároveň bylo v Berlíně poprvé představeno světově unikátní řešení v podobě elektromechanické kotoučové brzdové jednotky DAKO KKBE, které boří zažitá technická řešení a předčí svými parametry dosud dostupná řešení jiných výrobců.

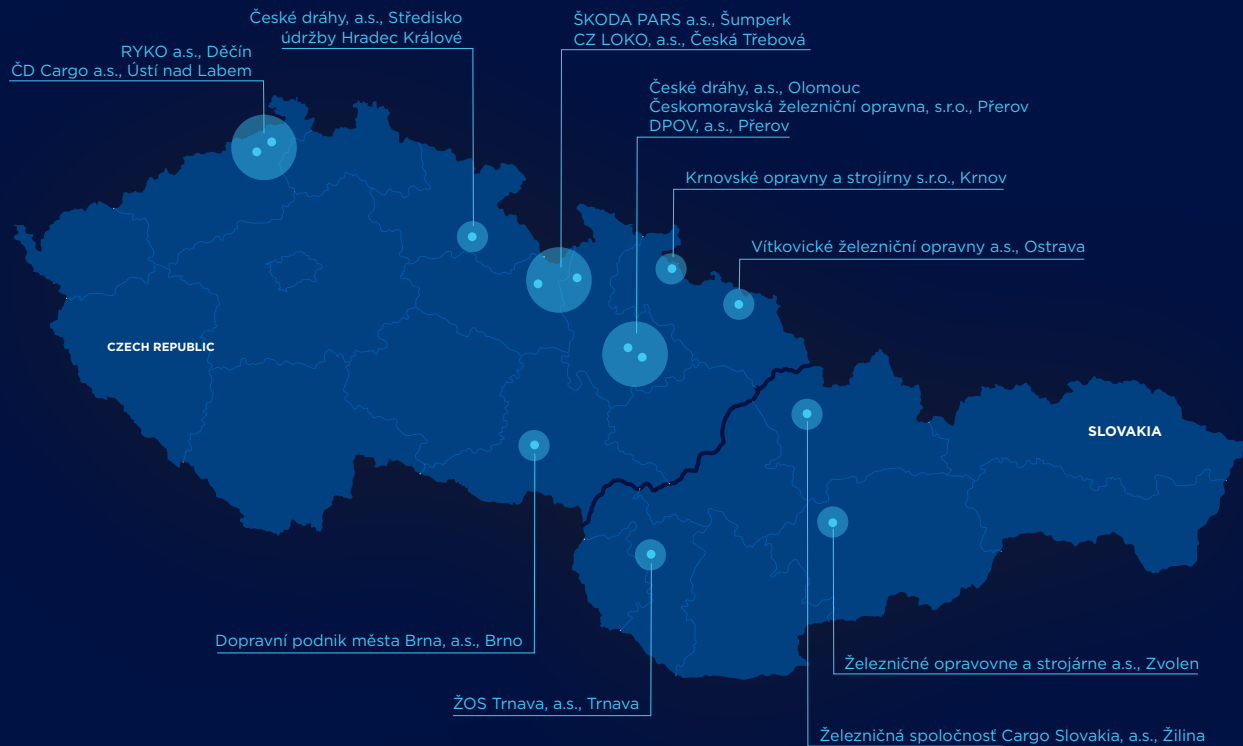

THE SPARE PARTS KITS

The spare parts kits are delivered to individual service centres. These centres then repair the devices on the basis of certificates and documents from DAKO-CZ.

Each set contains spare parts needed for repairs, which allows the supply of these parts for immediate consumption.

OPRAVNÉ SADY

Sady náhradních dílů jsou dodávány jednotlivým servisním střediskům. Tato střediska pak opravují veškeré přístroje na základě certifikace a dokumentace společnosti DAKO-CZ.

Jednotlivé sady obsahují náhradní díly potřebné pro opravy, což umožňuje zásobu těchto dílů pro okamžitou spotřebu.

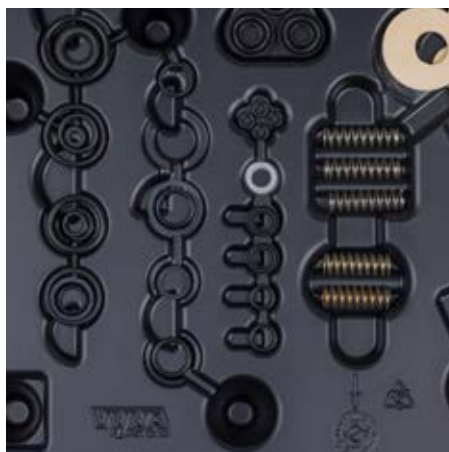





zdroj/source: DAKO-CZ, a.s.

BRAKE SYSTEM FOR PASSENGER COACHES

This system is based on an automatic DAKO CV1nD system and also comprise an electro pneumatic brake system, control system for electromagnetic track brake and DAKO PZ4 emergency brake system. The bogies are equipped with disc brake units, three position wheel slide protection dump valves and speed sensors installed on the train axle. the passenger coach is also equipped with a DAKO wheel slide protection system.

BRZDOVÝ SYSTÉM PRO OSOBNÍ VOZY

Základem je samočinný brzdový systém DAKO CV1nD doplněný o přídavné ústrojí elektropneumatické brzdy, systém řízení elektromagnetické kolejnicové brzdy a systém záchranné brzdy DAKO PZ4. Podvozky jsou osazeny brzdovými jednotkami kotoučových brzd, třístavovými protismykovými vypouštěcími ventily a snímači rychlosti umístěnými na nápravě kolejového vozidla. Osobní vůz je vybaven protismykovým zařízením DAKO.

REFERENCE





BRAKE SYSTEM FOR TRAIN UNITS

Brake system for train units consists of an electro pneumatic brake, automatic brake, parking brake and emergency brake. The system is also equipped with auxiliary pneumatic circuits, such as collector control, sand blasting or cleaning of wheel surfaces, which are in contact with the rail. Pressure control in the train brake pipe is ensured by DAKO panel brake valve. The trains are also equipped with an wheel slide protection system to protect the wheels and with an air suspension system.

BRZDOVÝ SYSTÉM PRO VLAKOVÉ SOUPRAVY

Brzdový systém ucelené vlakové soupravy se sestává z elektropneumatické brzdy, samočinné brzdy, parkovací brzdy a nouzové brzdy. Systém je doplněn o pomocné pneumatické okruhy, například ovládání sběračů, pískování a čištění jízdnicích ploch kol. Ovládání tlaku v hlavním potrubí je realizováno pomocí panelového brzdiče DAKO. Souprava je osazena protismykovým zařízením a systémem vzduchového vypružení.

REFERENCE





BRAKE SYSTEM FOR METRO CARS

The brake system for metro cars is based on a modular system. It controls the pressure in the train brake pipe, electro pneumatic brake with direct effect, emergency brake, spring parking brake and air suspension system, which ensures the constant height between the car bogie and cabin regardless the actual vacancy. The trains are also equipped with an wheel slide protection system to protect the wheels.

BRZDOVÝ SYSTÉM PRO VOZY METRA

Brzdový systém pro vozy metra je modulového provedení a ovládá tlak v hlavním potrubí, elektropneumatickou přímočinnou brzdou, nouzovou brzdou, parkovací pružinovou brzdou a vzduchové vypružení, které zajišťuje konstantní výšku mezi skříní vozidla a podvozkem nezávisle na obsazení. Vozy jsou též vybaveny protismykovým zařízením pro ochranu dvojkolí.

REFERENCE





zdroj/source: MODERTRANS POZNAŇ Sp. z o.o.

BRAKE SYSTEM FOR TRAMS

HYDRAULIC BRAKE SYSTEM FOR LOCATION ON THE AXLE

The tram may be equipped motor bogies and trailer bogies. The motor bogie is equipped with an electrohydraulic passive brake with an automatic slack adjuster, the trailer bogie with an electrohydraulic active brake. Both the active brake and the passive brake are designed for proportional additional braking of the tram, as a parking brake or as a fully-fledged substitute brake in the event of an EDB failure. The delivery includes control electronics.

ELECTROHYDRAULIC BRAKE SYSTEM FOR LOCATION ON THE TRACTION MOTOR

The electrohydraulic passive tram brake with an automatic slack adjuster is designed for proportional additional braking of motor bogies, as a parking brake or as a fully-fledged substitute brake in the event of an EDB failure. The delivery includes control electronics.

ELECTROMECHANIC BRAKE SYSTEM

The electrohydraulic passive tram brake with an automatic slack adjuster is designed for proportional additional braking of motor bogies, as a parking brake or as a fully-fledged substitute brake in the event of an EDB failure. It is a system „ Brake by wire“ - an environmentally-friendly and compact solution. The delivery includes control electronics and a backup power module.

BRZDOVÝ SYSTÉM PRO TRAMVAJE

HYDRAULICKÝ BRZDOVÝ SYSTÉM PRO UMÍSTĚNÍ NA NÁPRAVU

Tramvaj může mít motorové i běžné podvozky. Motorový podvozek je vybaven elektrohydraulickou pasivní brzdou s automatickým stavěčem odlehlosti, běžný podvozek elektrohydraulickou aktivní brzdou. Aktivní i pasivní brzda se používá pro proporcionální dobrzdování tramvajového vozidla jako parkovací brzda nebo jako plnohodnotná náhradní brzda při výpadku EDB. Součástí dodávky je řídicí elektronika.

ELEKTROHYDRAULICKÝ BRZDOVÝ SYSTÉM PRO UMÍSTĚNÍ NA TRAKČNÍ MOTOR

Elektrohydraulická pasivní brzda tramvaje s automatickým stavěčem odlehlosti se používá pro proporcionální dobrzdování trakčních podvozků tramvajového vozidla jako parkovací brzda nebo jako plnohodnotná náhradní brzda při výpadku EDB. Součástí dodávky je řídicí elektronika.

ELEKTROMECHANICKÝ BRZDOVÝ SYSTÉM

Elektromechanická pasivní brzda tramvaje s automatickým stavěčem odlehlosti se používá pro dobrzdování trakčních podvozků tramvajového vozidla jako parkovací brzda nebo jako plnohodnotná náhradní brzda při výpadku EDB. Jedná se o systém brzdění po drátě „Brake by wire“ - ekologické a kompaktní řešení. Součástí dodávky je řídicí elektronika a záložní zdroj.



zdroj/source: CZ LOKO a.s.

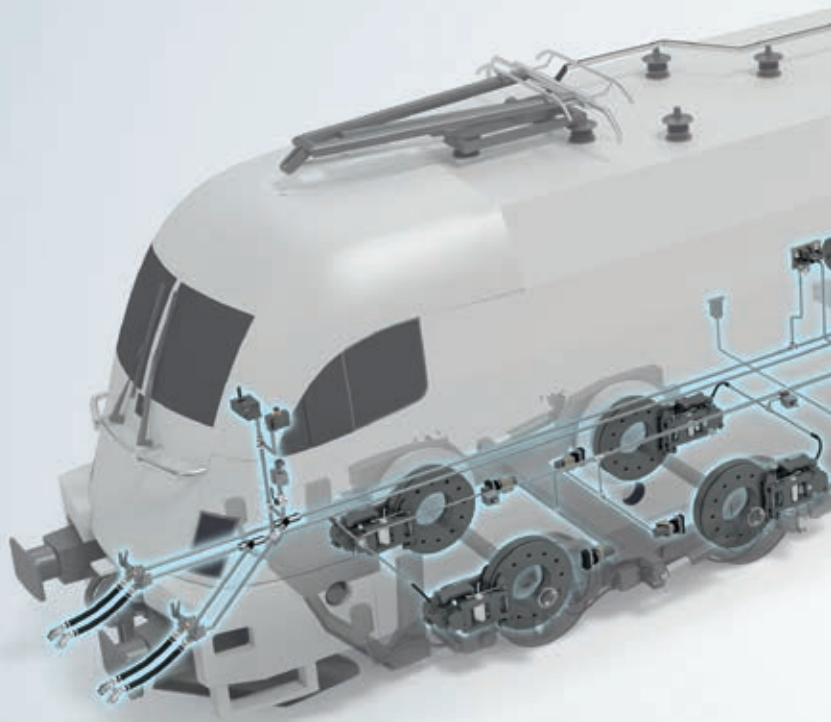

BRAKE SYSTEM FOR LOCOMOTIVES

The brake system for locomotives consists of an automatic pneumatic brake, which is controlled by pressure changes in train brake pipe, electro pneumatic train brake, which sends brake application and release signals to the train control centre, a direct acting electro pneumatic brake and a parking and an additional brakes. Train brakes can be controlled both manually (by the engine driver) or automatically. Usually the brake system is installed in one container, which allows having all the system grouped in a single block. The engine is also equipped with a DAKO wheel slide protection system.

BRZDOVÝ SYSTÉM PRO LOKOMOTIVY

Brzdový systém lokomotivy se sestává ze samočinné pneumatické brzdy řízené změnami tlaku v hlavním potrubí, elektropneumatické vlakové brzdy, která vysílá řídicí brzdicí a odbrzdovací signály do vlakového vedení, dále z elektropneumatické přímočinné brzdy a parkovací a doplňkové brzdy. Vlakové brzdy je možné ovládat automaticky nebo je strojvedoucí ovládá manuálně. Brzdový systém je ve většině případů umístěn v kontejneru, což efektivním způsobem řeší zástavbu brzdového systému do jednoho bloku. Lokomotiva je vybavena protismykovým zařízením DAKO.



REFERENCE

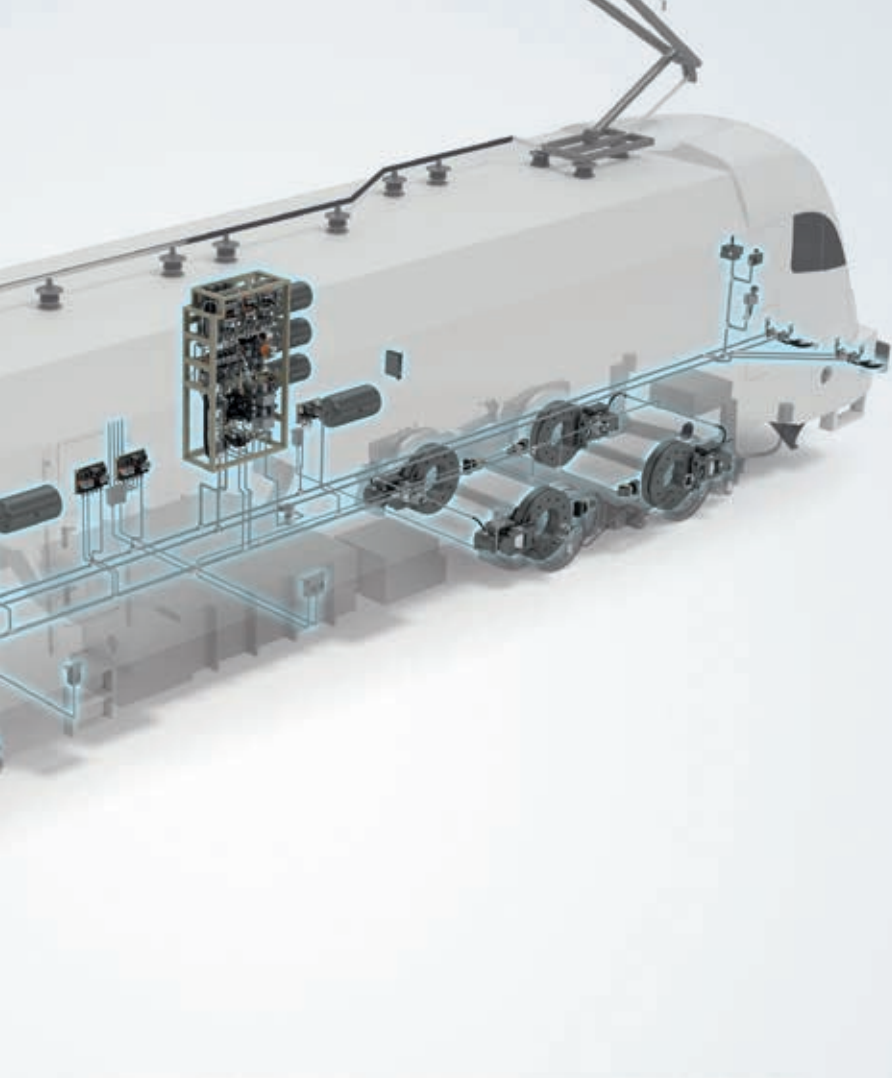

zdroj/source: DAKO-CZ, a.s.

BRAKE SYSTEM FOR MAINTENANCE CARS

Maintenance railway vehicles have specific requirements and generally very low series production. Therefore, they are designed specifically to customer requirements. Driven vehicles are equipped with an automatic pressure brake, a direct brake and a parking brake – for both short and long-term immobilisation. Connection maintenance vehicles have truck-like braking equipment, often supplemented with an inverter parking brake. The entire system is often supplemented with other auxiliary pneumatic circuits, which are separately solved by a system of pneumatic panels.

BRZDOVÝ SYSTÉM PRO ÚDRŽBOVÉ VOZY

Údržbová železniční vozidla mají specifické nároky a zpravidla velmi nízkou sériovost. Proto se navrhují speciálně podle požadavků zákazníka. Vozidla s pohonem jsou vybavena samočinnou tlakovou brzdou, přímočinnou brzdou a zajišťovací brzdou – jak pro krátkodobé, tak i pro dlouhodobé znehybnění vozidla. Přípojná údržbová vozidla mají brzdové vybavení podobné nákladním vozům, často doplněné o střadačovou zajišťovací brzdu. Celý systém bývá nezdědky doplněn o další pomocné pneumatické okruhy, které jsou samostatně řešeny.



REFERENCE

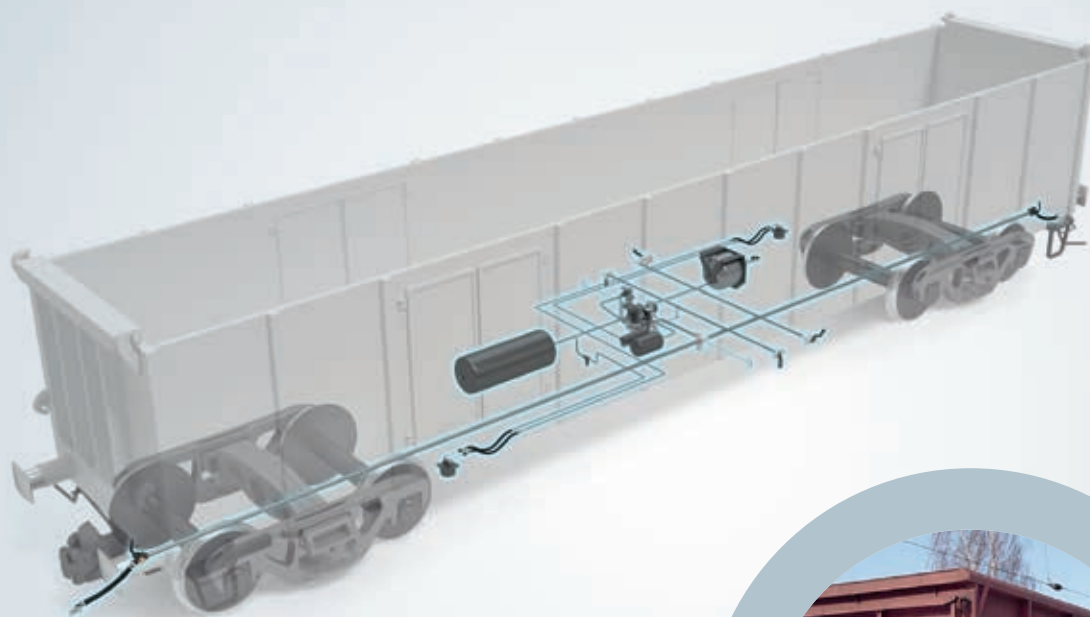

zdroj/source: Ostravské opravy a strojířny, s.r.o.

BRAKE SYSTEM FOR FREIGHT CARS

Freight cars are equipped with an automatic brake system allowing automatic brake use based on the total weight of the vehicle. The pressure in the brake cylinder and the force acting on the brake blocks are governed by actual weight of the train. This DAKO brake system complies with requirements and specifications of UIC, TSI and EN regulations.

BRZDOVÝ SYSTÉM PRO NÁKLADNÍ VOZY

Nákladní vůz je vybaven samočinným brzdovým systémem s automatickým brzděním podle hmotnosti nákladu. Tlak v brzdovém válci, a tím i síla působící na brzdové špalíky, jsou přizpůsobeny aktuální hmotnosti vozidla. Brzdový systém DAKO splňuje požadavky a parametry předepsané vyhláškami UIC, TSI a EN.



REFERENCE

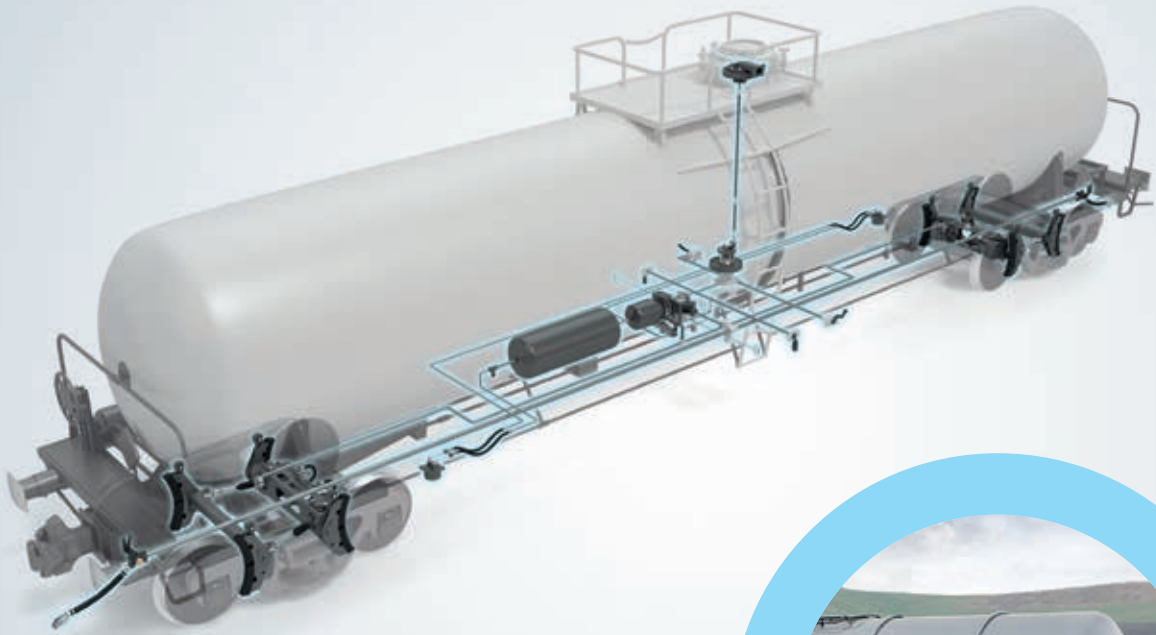

BRAKE SYSTEM FOR TANK CARS

The tank car is equipped with an automatic brake system allowing automatic application based on the total weight of the vehicle. The bogie is equipped with an integrated block brake unit. This DAKO brake system complies with requirements and specifications of UIC, TSI and EN regulations.

BRZDOVÝ SYSTÉM PRO CISTERNOVÉ VOZY

Cisterna je vybavena samočinným brzdovým systémem s automatickým brzděním podle hmotnosti nákladu. Podvozková část je osazena integrovanou brzdovou jednotkou špalíkové brzdy. Brzdový systém DAKO splňuje požadavky a parametry předepsané vyhláškami UIC, TSI a EN.

REFERENCE



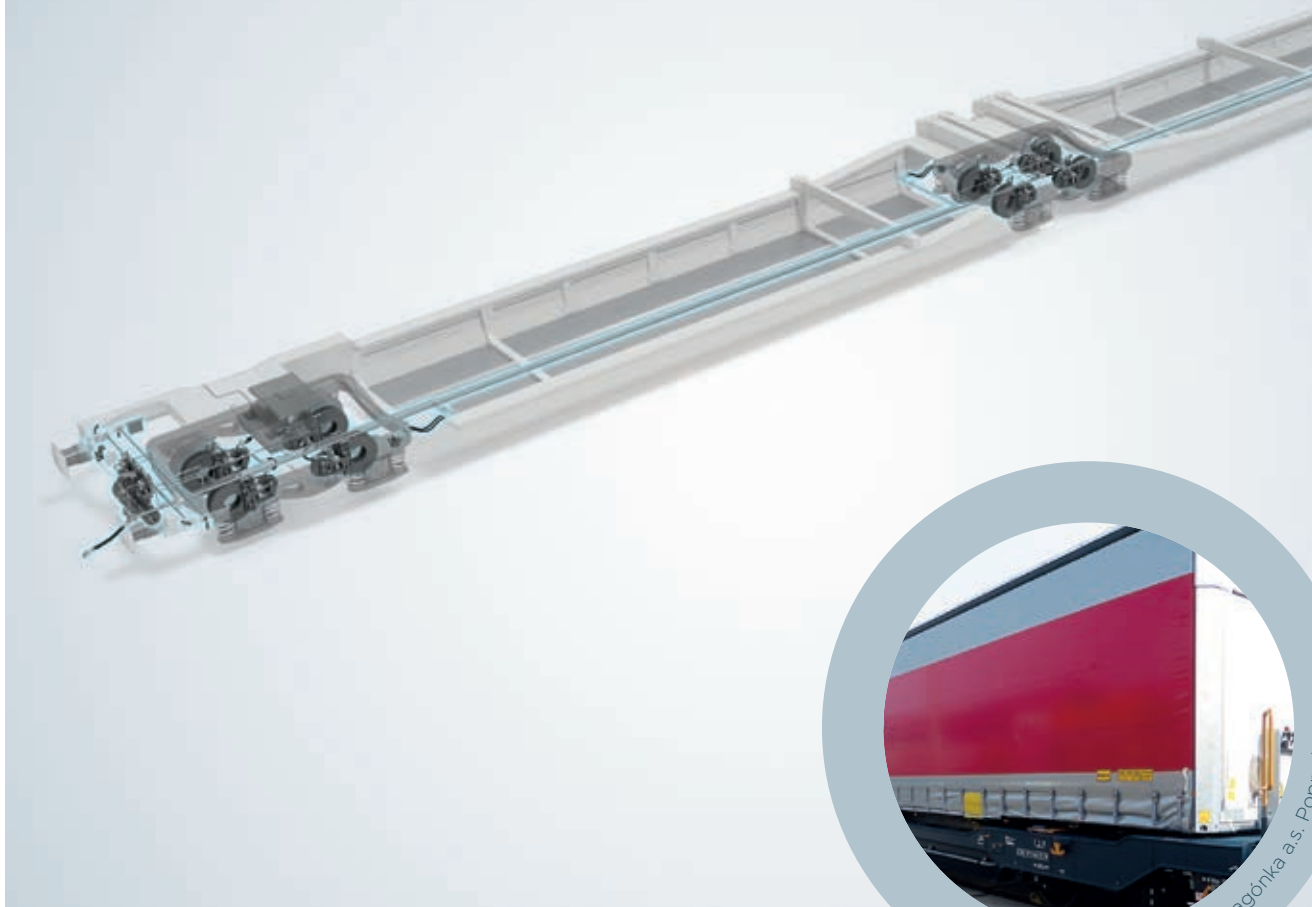

BRAKE SYSTEM FOR CONTAINER AND POCKET WAGONS

Components of automatic system — DAKO CVInD distributor, DAKO DS/DSS variable load valve or DAKO DLVHL3 limit valve — are on one joint holder. Such holders are simple or double holders and they are designed to be mounted on the front of the wagon. Brake performance is ensured by the brake units of the disc brake units located on the bogies of the pocket wagon.

BRZDOVÝ SYSTÉM PRO KONTEJNEROVÉ A KAPSOVÉ VOZY

Komponenty samočinného brzdového systému — rozváděč DAKO CVInD, přídavný ventil DAKO DSS, popřípadě limitní ventil DAKO DLVHL3 — jsou soustředěny na společném nosiči. Tyto nosiče, v provedení jednoduchém nebo dvojitém, jsou konstrukčně uzpůsobeny pro montáž za čelník vozu. Brzdový výkon zajišťují brzdové jednotky kotoučové brzdy umístěné v podvozcích kapsového vozu.

REFERENCE





DAKO-CZ, A.S.

JOSEFA DAŇKA 1956
538 43 TŘEMOŠNICE
CZECH REPUBLIC
TEL.: +420 469 617 111
E-MAIL: DAKO-CZ@DAKO-CZ.CZ



WWW.DAKO-CZ.CZ | WWW.DAKO-CZ.EU

Member of | **CSG** Mobility

